

附件一览表		
部件名	入数	备注
Φ15RAL 封贴	4	重组门时的备用贴
钥匙组	1	钥匙No. N200
使用说明书 FG	1	

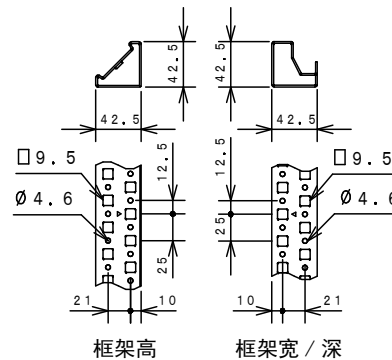
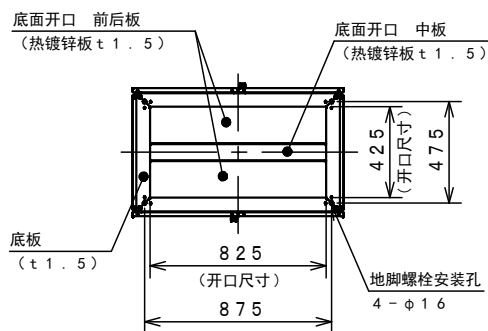
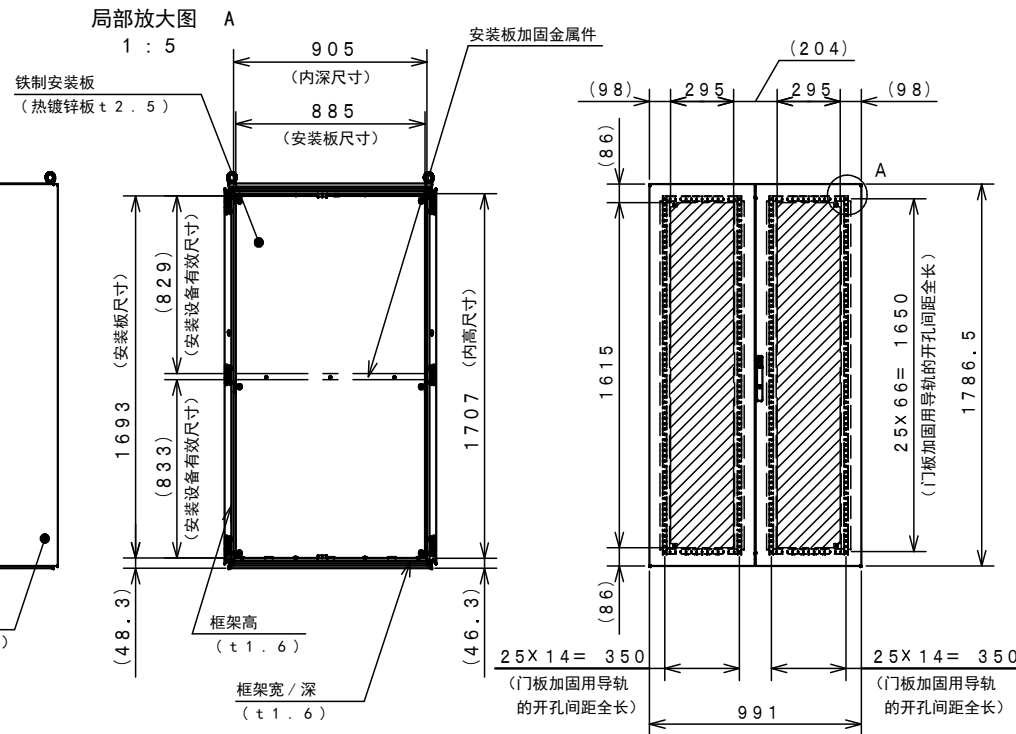
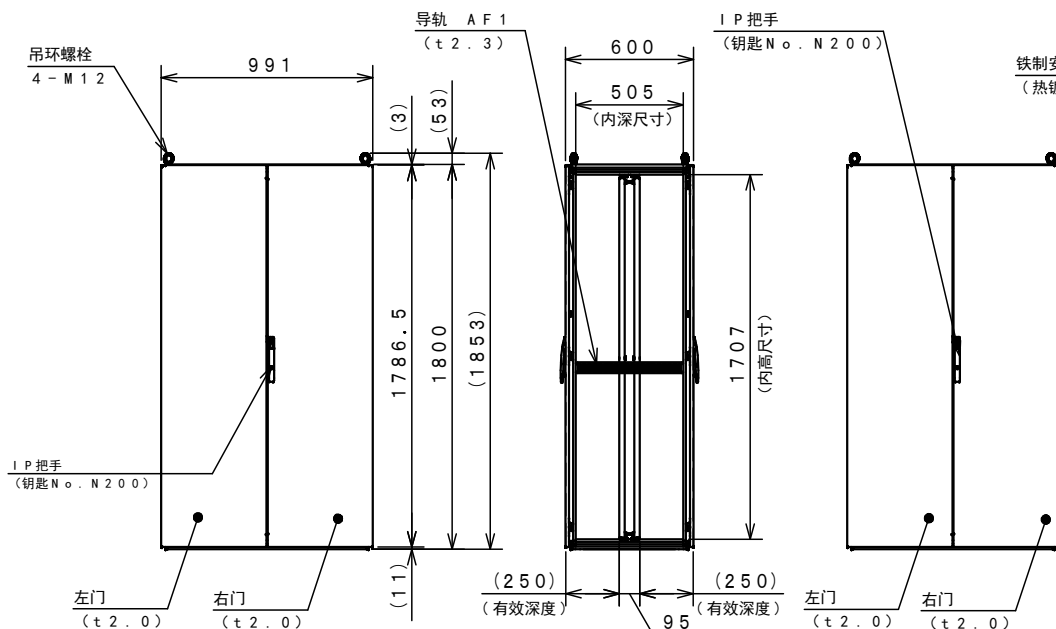
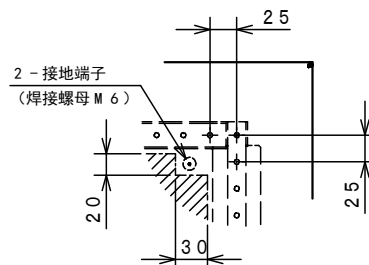
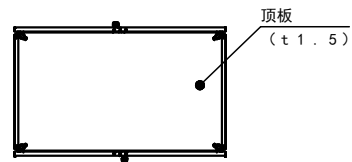

产品规格		品名		控制机柜			
类型	室内用	FG 型号		FG 60-1018			
主体	记载在图纸中	图号		1		1	
门	记载在图纸中	图号		1		1	
安装板	记载在图纸中	图号		1		1	
涂装颜色	RAL 7035	A3 基准		尺 1:2.5	设计	上野	制 上野
IP	防护等级 IP54 (2类)	图 上野		检 上野	早川		
制图日期		2013年		7月		8日	