

附件一览表		
部 件 名	入 数	备 注
Φ15RAL封贴	4	重组门时的备用贴
钥匙组	1	钥匙No. N200
使用说明书 FG	1	

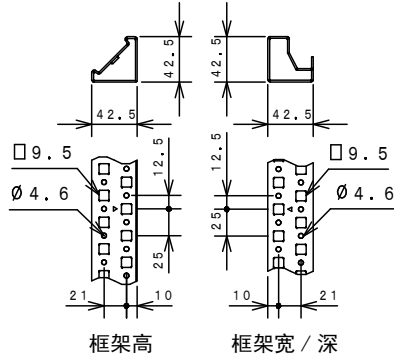
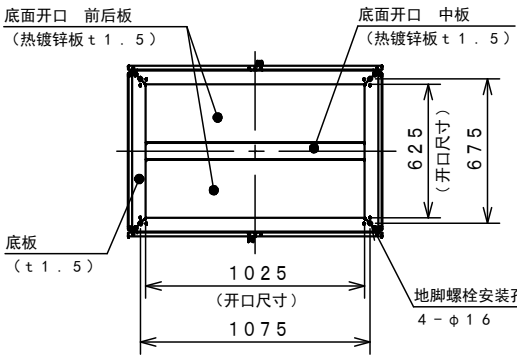
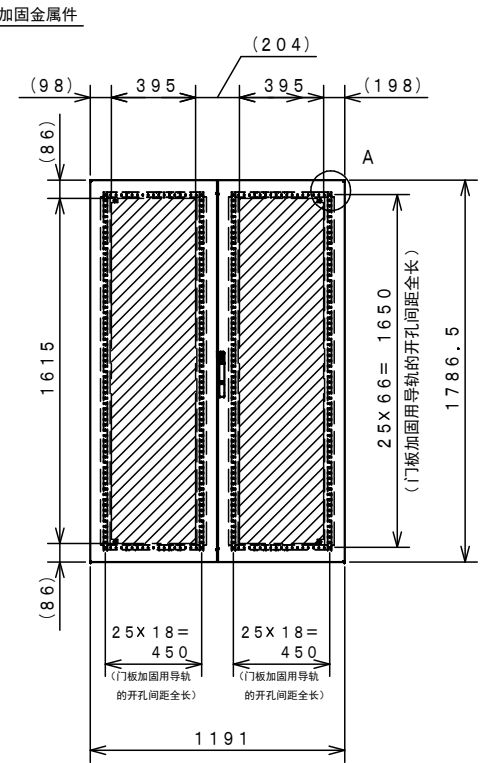
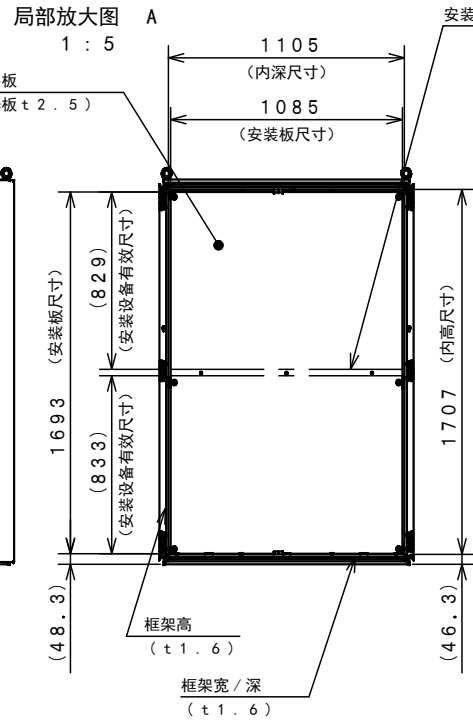
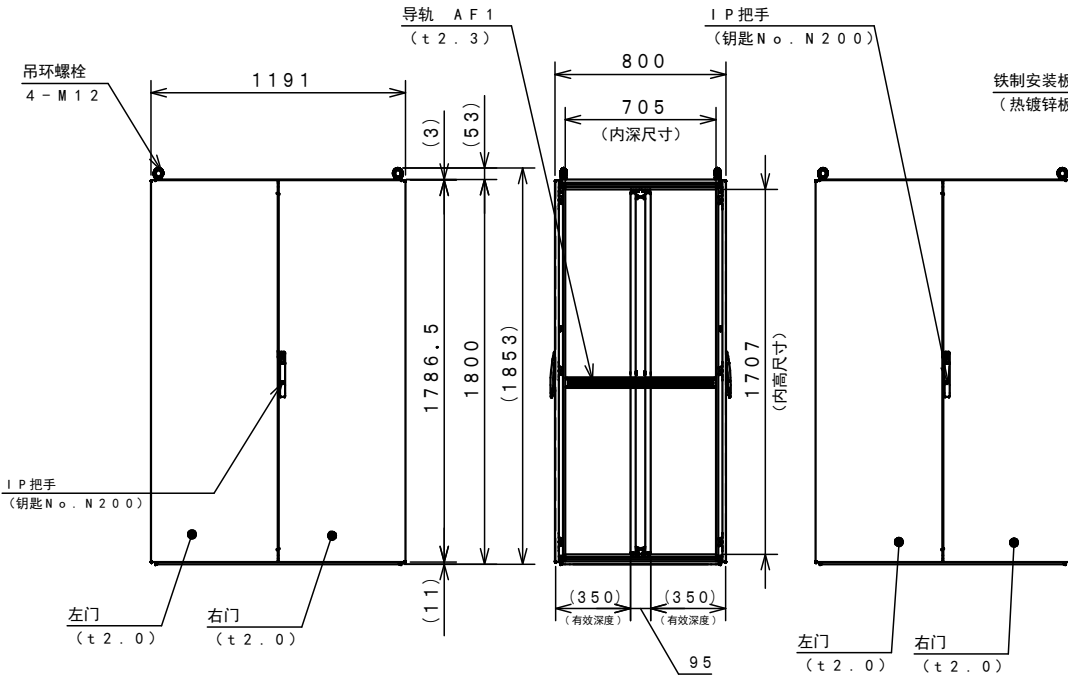
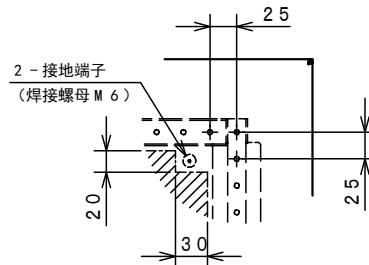
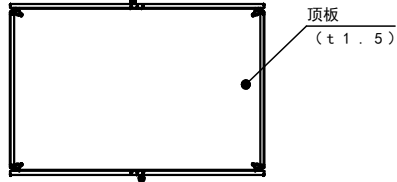

产品规格		品 名		控制机柜			
类 型	室内用	品 名		F G 型号			
主 体	记载在图纸中	品 名		F G 80-1218			
门	记载在图纸中	图 号			1/1		
安装板	记载在图纸中	尺 度	1:2.5	设 计	上野	制 图	上野
涂装颜色	RAL7035	检 图			早川		
IP	防护等级IP54(2类)	制 图 日期	2013年 7月 8日				